



ΟΤΤΟΣ

O.F.B.

ΔΙΑΒΑΣΤΕ ΠΡΟΣΕΚΤΙΚΑ ΠΡΙΝ ΤΗ ΧΡΗΣΗ!

Φυλάξτε τις οδηγίες χρήσης και την αρχική συσκευασία.



ΟΔΗΓΙΕΣ ΧΡΗΣΗΣ

Οι οδηγίες χρήσης περιέχουν σημαντικές πληροφορίες απαραίτητες για τη σωστή συναρμολόγηση και ασφαλή χρήση της συσκευής. Διαβάστε και ακολουθήστε όλες τις προειδοποιήσεις και οδηγίες πριν από τη συναρμολόγηση και τη χρήση της συσκευής. Ακολουθήστε όλες τις προειδοποιήσεις και οδηγίες όταν χρησιμοποιείτε τη συσκευή. Φυλάξτε αυτό το εγχειρίδιο για μελλοντική αναφορά.

**WELCOME TO
THE FAMILY!**



FIINALLY, BUDDY!

Ο Otto Wilde σας συγχαίρει για την αγορά του O.F.B. Είναι μια εξαιρετική επιλογή γιατί είναι ο μόνος τρόπος για να ψήσετε τα steaks που σας αξίζουν.

Από εδώ και πέρα ανήκετε στην οικογένεια του Otto Wilde.

Σας ευχόμαστε μια υπέροχη εμπειρία ψησίματος και να απολαύσετε το νέο σας O.F.B.

Otto, Alex, Julia και Nils

GRILLING SAFELY!

Φυσικά θα θέλετε να αρχίσετε να ψήνετε άμεσα αλλά πριν ξεκινήσετε πρέπει να ρίξετε μια ματιά στις οδηγίες χρήσης για την ασφάλεια σας.

Στις οδηγίες χρήσης μας, σας δείχνουμε πώς να χρησιμοποιείτε τη συσκευή του O.F.B. υπεύθυνα. Σε περίπτωση που δανείτε το O.F.B σας, αυτό το εγχειρίδιο πρέπει να είναι μέρος της συσκευής.

Αφού λοιπόν διαβάσετε προσεκτικά μπορείτε να ενεργοποιήσετε τη συσκευή και να ξεκινήσετε να ψήνετε!

ΠΡΟΣΟΧΗ

Το O.F.B. είναι μια συσκευή που φτάνει σε πολύ υψηλές θερμοκρασίες (1500 ° F / 815 ° C) και θα πρέπει να την ελέγχετε καλά καθ' όλη τη διαδικασία ψησίματος. Γι' αυτό έχουμε συγκεντρώσει σημαντικές πληροφορίες για εσάς σχετικά με τον τρόπο χρήσης του O.F.B. με ασφάλεια. Διαβάστε το προσεκτικά, καθώς η μη συμμόρφωση με τις προειδοποιήσεις και τις προφυλάξεις κινδύνου που αναφέρονται εδώ μπορεί να οδηγήσει σε σοβαρό ή ακόμη και θανατηφόρο τραυματισμό ή ζημιά σε περιουσιακά στοιχεία από πυρκαγιά ή έκρηξη.

ΕΑΝ ΜΥΡΙΣΕΤΕ ΑΕΡΙΟ:

Κλείστε τη φιάλη υγραερίου στη συσκευή.

Σβήστε οποιαδήποτε ανοιχτή φλόγα.

Εάν η μυρωδιά συνεχίζεται, απομακρυνθείτε από τη συσκευή και καλέστε αμέσως την πυροσβεστική.

Η μη τήρηση αυτών των οδηγιών θα μπορούσε να έχει ως αποτέλεσμα πυρκαγιά ή έκρηξη που μπορεί να προκαλέσει υλικές ζημιές, τραυματισμό ή θάνατο

ΚΙΝΔΥΝΟΣ:

! Ποτέ μην χρησιμοποιείτε αυτήν τη συσκευή χωρίς επίβλεψη

! Ποτέ μην χρησιμοποιείτε αυτήν τη συσκευή σε απόσταση 10m από εύφλεκτο υλικό ή άλλη φιάλη υγραερίου.

! Ποτέ μην χρησιμοποιείτε αυτήν τη συσκευή σε απόσταση 7,5 m από εύφλεκτο υγρό

! Ποτέ μην αφήνετε το λάδι ή το λίπος να ζεσταθεί πάνω από 200 ° C ή 400 ° F . Εάν η θερμοκρασία υπερβαίνει τους 200 ° C (400 ° F) ή εάν το λάδι αρχίσει να καπνίζει, κλείστε αμέσως τον καυστήρα ή την παροχή υγραερίου.

! Τα θερμαινόμενα υγρά παραμένουν σε υψηλές θερμοκρασίες αρκετή ώρα μετά τη διαδικασία μαγειρέματος. Ποτέ μην αγγίζετε τη συσκευή μαγειρέματος έως ότου τα υγρά κρυώσουν στους 45 ° C (115 ° F) ή λιγότερο.

! Σε περίπτωση πυρκαγιάς απομακρυνθείτε από τη συσκευή και καλέστε αμέσως τη πυροσβεστική. Μην επιχειρήσετε να σβήσετε λάδι ή λάδια με νερό

ΓΕΝΙΚΟΙ ΚΙΝΔΥΝΟΙ

! Το υγραέριο είναι πολύ εύφλεκτο υλικό και εξαιρετικά εκρηκτικό.

! Εάν η συγκέντρωση αερίου είναι πολύ υψηλή, μπορεί να προκύψει ασφυξία λόγω έλλειψης οξυγόνου.

! Το υγραέριο είναι βαρύτερο από το οξυγόνο και μπορεί να συσσωρευτεί πίεση ή εάν διαφύγει ανεξέλεγκτα μπορεί να οδηγήσει σε συγκεντρώσεις αερίων που παρουσιάζουν κίνδυνο για την υγεία σε μικρούς μη επαρκώς αεριζόμενους χώρους. Επομένως, αυτή η συσκευή Otto Wilde Grillers προορίζεται, αποκλειστικά για εξωτερική χρήση με επαρκή αερισμό.

! Πρέπει να βεβαιωθείτε ότι το υγραέριο δεν διαρρέει ανεξέλεγκτα.

! Πρέπει να τηρούνται οι οδηγίες του κατασκευαστή ή του προμηθευτή της φιάλης αερίου που χρησιμοποιείται.

! Ακολουθήστε τις οδηγίες σχετικά με τη σύνδεση του ρυθμιστή πίεσης αερίου που παρέχεται για τη ψησταριά αερίου.

! Βεβαιωθείτε ότι δεν υπάρχουν πηγές ανάφλεξης κοντά στη συσκευή κατά τη σύνδεση της φιάλης αερίου, ιδίως ανοιχτές φωτιές ή αναμμένα τσιγάρα, κεριά, λαμπτήρες κ.λπ. Οι ηλεκτρονικές συσκευές μπορούν επίσης να δημιουργήσουν κίνδυνο σε περίπτωση διαρροής αερίου κατά τη σύνδεση.

! Εάν ο εύκαμπτος σωλήνας αερίου σας έχει υπερβεί την ημερομηνία λήξης του (όπως αυτή απαιτείται από τους εθνικούς κανονισμούς), ή εάν υπάρχουν ελαττωματικά σημεία, θα πρέπει να αντικατασταθεί.

! Εάν δεν έχετε χρησιμοποιήσει τη συσκευή Otto Wilde Grillers για μεγάλο χρονικό διάστημα, ελέγξτε για διαρροές αερίου πριν από τη χρήση.

! Ποτέ μην χρησιμοποιείτε ανοιχτή φλόγα για αναζήτηση διαρροών αερίου.

! Μην χρησιμοποιείτε τη συσκευή Otto Wilde Grillers εάν υπάρχει πιθανότητα ή σε περίπτωση διαρροής αερίου.

! Καθαρίστε σχολαστικά τη συσκευή Otto Wilde Grillers σε τακτά χρονικά διαστήματα σύμφωνα με τις οδηγίες «Καθαρισμός».

! Το υγρό προπάνιο δεν είναι φυσικό αέριο. Η τροποποίηση της ψησταριάς για χρήση φυσικού αερίου και τυχόν απόπειρες χρήσης φυσικού αερίου με αυτήν τη ψησταριά υγρού προπάνιου είναι επικίνδυνες και απαγορεύονται. Τυχόν απόπειρες θα ακυρώσουν αμέσως την εγγύηση.

! Μια χτυπημένη ή σκουριασμένη φιάλη υγραερίου μπορεί να είναι επικίνδυνη και πρέπει να ελεγχθεί από τον προμηθευτή υγραερίου.

! Μην χρησιμοποιείτε φιάλες αερίου με βαλβίδες που έχουν υποστεί ζημιά.

! Οι φιάλες αερίου που φαίνονται να είναι άδειες ενδέχεται να περιέχουν αέριο. Αυτές οι φιάλες αερίου πρέπει να

μεταφέρονται και να αποθηκεύονται ανάλογα.

! Μετά τη χρήση, κλείστε την παροχή αερίου στην φιάλη υγραερίου.

! Μην πραγματοποιήσετε τροποποιήσεις στη συσκευή Otto Wilde Grillers

ΚΑΤΑ ΤΗ ΧΡΗΣΗ

! Να είστε προσεκτικός όταν χρησιμοποιείτε τη συσκευή Otto Wilde Grillers. Η συσκευή ανεβάζει υψηλές θερμοκρασίες όταν χρησιμοποιείται. Ποτέ μην αφήνετε τη συσκευή χωρίς επίβλεψη και μην την μετακινείτε όταν χρησιμοποιείται.

! Σε περίπτωση που δημιουργηθούν ανεξέλεγκτες φλόγες, μετακινήστε το προϊόν διατροφής από τις φλόγες μέχρι να υποχωρήσουν.

! Κατά τη λειτουργία της συσκευής, μην αγγίζετε ποτέ το μπροστινό, το πλαϊνό ή το πίσω μέρος του θαλάμου ψησταριάς.

! Κρατήστε τον εύκαμπτο σωλήνα παροχής καυσίμου μακριά από θερμαινόμενες επιφάνειες.

! Αυτή η συσκευή θα είναι φτάσει σε υψηλές θερμοκρασίες κατά τη διάρκεια και μετά τη χρήση. Χρησιμοποιήστε ειδικά γάντια φούρνου ή γάντια για προστασία από θερμές επιφάνειες.

! Διατηρείτε την περιοχή ψησίματος μακριά από εύφλεκτα αέρια και υγρά, όπως καύσιμα, αλκοόλ και άλλα εύφλεκτα υλικά.

! Σε περίπτωση που ο καυστήρας σβήσει ενώ λειτουργεί η σχάρα, κλείστε τη βαλβίδα στην φιάλη αερίου. Περιμένετε πέντε λεπτά πριν επιχειρήσετε να ανάψετε ξανά τη σχάρα σας και ακολουθήστε τις οδηγίες «Ανάφλεξη».

! Μην αποθηκεύετε εφεδρικές ή μη συνδεδεμένες φιάλες υγραερίου κοντά στην ψησταριά.

! Μην αφήνετε τη συσκευή χωρίς επίβλεψη. Κρατήστε τα παιδιά και τα κατοικίδια μακριά από το O.F.B. συνέχεια.

! Μην τοποθετείτε τον σωλήνα αερίου σε περιοχές εύκολα προσβάσιμες. Βεβαιωθείτε ότι ο σωλήνας αερίου δεν είναι εκτεθειμένος και δεν μπορεί να ανατραπεί κατά λάθος, ανατρέποντας και την φιάλη.

! Μην χρησιμοποιείτε τη συσκευή Otto Wilde σε περιοχές με μεγάλη συχνότητα.

! Ποτέ, σε καμία περίπτωση, μην επιχειρήσετε να αποσυναρμολογήσετε το ρυθμιστή αερίου ή άλλα μέρη συναρμολόγησης της τροφοδοσίας αερίου κατά τη χρήση της συσκευής.

! Μην καλύπτετε τους καυστήρες για μεγάλο χρονικό διάστημα (> 5 λεπτά), π.χ. τοποθετώντας το δίσκο ή την πέτρα πίτσας ακριβώς κάτω από τους καυστήρες. Η κάλυψη των καυστήρων μπορεί να προκαλέσει ζημιά στις συσκευές που εμποδίζουν τις φλόγες καθώς και στους ίδιους τους καυστήρες. Σε περίπτωση εμφάνισης μαυρίσματος, κλείστε αμέσως τους καυστήρες και την παροχή αερίου και επικοινωνήστε με την ομάδα σέρβις του Otto Wilde Grillers

! Η χρήση αλκοόλ, συνταγογραφούμενων ή μη συνταγογραφούμενων φαρμάκων μπορεί να βλάψει την ικανότητα συναρμολόγησης ή σωστής λειτουργίας αυτής της συσκευής.

! Αποφύγετε την πρόσκρουση/ταρακούνημα της συσκευής για την αποφυγή διαρροής καυτών υγρών.

! Μην εμποδίζετε τη ροή του ψησίματος ή του εξαερισμού της συσκευής.

ΚΙΝΔΥΝΟΣ ΦΩΤΙΑΣ

! Δεν θα πρέπει να υπάρχουν εύφλεκτα υλικά σε απόσταση 61 εκ πίσω ή στο πλάι της συσκευής.

! Μην χρησιμοποιείτε κάρβουνο ή μπρικέτες στη συσκευή Otto Wilder Grillers.

! Σε περίπτωση που τα λίπη αρχίσουν να καίγονται, κλείστε την παροχή υγραερίου της φιάλης και αφήστε τα λίπη να καούν. Ποτέ μην προσπαθήσετε να σβήσετε το φλεγόμενο λίπος με νερό, καθώς αυτό οδηγεί σε ανάφλεξη.

! Μην τοποθετείτε το κάλυμμα της συσκευής ή άλλα εύφλεκτα αντικείμενα πάνω στη συσκευή.

! Θα πρέπει να αποφεύγονται μεγάλες συσσωρεύσεις λίπους και προαιρετικά να απομακρύνονται.

! Όταν ψήνετε κρέας με υψηλή περιεκτικότητα σε λίπη, τοποθετήστε το λιποσυλλέκτη στην κάτω πλάκα του O.F.B., βάλτε νερό στο λιποσυλλέκτη και φροντίστε να το αδειάζετε συχνά για να αποτρέψετε πυρκαγιές.

! Σε περίπτωση που προκληθεί φωτιά από λάδι ή λίπος, μην επιχειρήσετε να σβήσετε με νερό. Καλέστε αμέσως την πυροσβεστική. Ένας πυροσβεστήρας τύπου BC ή ABC μπορεί, σε ορισμένες περιπτώσεις, να περιορίσει την πυρκαγιά.

ΑΠΟΘΗΚΕΥΣΗ

! Όταν το O.F.B. δεν χρησιμοποιείται, η βαλβίδα της φιάλης υγραερίου πρέπει να είναι κλειστή.

! Εάν το O.F.B. αποθηκεύεται στο σπίτι σας, η φιάλη υγραερίου πρέπει να αφαιρεθεί και να αποθηκευτεί σε επαρκή αεριζόμενο εξωτερικό χώρο.

! Εάν η φιάλη υγραερίου δεν αφαιρεθεί από το O.F.B., η συσκευή πρέπει να φυλάσσεται σε επαρκή αεριζόμενο εξωτερικό χώρο.

Οι οδηγίες χρήσης περιέχουν σημαντικές πληροφορίες για την σωστή και ασφαλή χρήση της συσκευής.

Διαβάστε και ακολουθήστε όλες τις οδηγίες και τις προειδοποιήσεις πριν συναρμολογήσετε και χρησιμοποιήσετε τη συσκευή

Ακολουθήστε όλες τις οδηγίες και τις προειδοποιήσεις πριν χρησιμοποιήσετε τη συσκευή

Κρατήστε σε καλή κατάσταση τις οδηγίες χρήσης για μελλοντική χρήση

ΠΡΙΝ ΞΕΚΙΝΗΣΕΤΕ

! ΠΡΟΣΟΧΗ

! Το O.F.B. έχει σχεδιαστεί αποκλειστικά για χρήση σε εξωτερικούς χώρους και πρέπει να χρησιμοποιείται μόνο για τον συγκεκριμένο σκοπό.

! Μην εγκαταστήσετε αυτό το μοντέλο του O.F.B. σε ένθετη ή τροχήλατη κατασκευή.

! Η μη συμμόρφωση μπορεί να οδηγήσει σε πυρκαγιά ή έκρηξη που μπορεί να οδηγήσει σε σοβαρό τραυματισμό, θανατηφόρα ατυχήματα ή υλικές ζημιές.

! Το O.F.B. δεν προορίζεται για εγκατάσταση σε σκάφος ή όχημα αναψυχής.

! Αυτή η συσκευή δεν προορίζεται και δεν πρέπει ποτέ να χρησιμοποιηθεί ως θερμαντήρας.

! Ο κατασκευαστής δεν αναλαμβάνει καμία ευθύνη για ζημιές που οφείλονται σε ακατάλληλη χρήση.

ΧΡΗΣΗ

Η συσκευή Otto Wilde Grillers O.F.B. προορίζεται αποκλειστικά για ψήσιμο φαγητού μόνο.

Η συσκευή Otto Wilde Grillers O.F.B. είναι σχεδιασμένη για οικιακή χρήση και κατ'επέκταση για οικογενειακές ποσότητες

ΠΡΙΝ ΤΗ ΠΡΩΤΗ ΧΡΗΣΗ

Καθαρίστε όλα τα μέρη που έρχονται σε επαφή με προϊόντα διατροφής, ειδικά τη σχάρα από χυτοσίδηρο και το λιπосуλλέκτη.

ΣΗΜΕΙΩΣΗ

Η μονάδα καυστήρα του O.F.B. δεν μπορεί σε καμία περίπτωση να χρησιμοποιηθεί χωρίς τη βάση του. Πρέπει να είναι σωστά συναρμολογημένο με τη βάση, όπως περιγράφεται στην ενότητα «Συναρμολόγηση του O.F.B.». Εάν έχετε αγοράσει μόνο τη μονάδα καυστήρα χωρίς να έχετε ήδη τη βάση, δεν πρέπει να τη χρησιμοποιήσετε.

Η μη συμμόρφωση μπορεί να προκαλέσει πυρκαγιές και εκρήξεις που μπορούν να προκαλέσουν σοβαρές ζημιές σε περιουσιακά στοιχεία ή σε προσωπικό τραυματισμό. Εάν έχετε παραγγείλει εσφαλμένα μόνο τη μονάδα καυστήρα χωρίς την αντίστοιχη βάση, επικοινωνήστε με την εξυπηρέτηση πελατών μας.

O.F.B Μονάδα Καυστήρα



O.F.B Βάση



ΠΕΡΙΛΑΜΒΑΝΟΝΤΑΙ:

Η συσκευασία Ο.Φ.Β. περιλαμβάνει διάφορα εξαρτήματα τα οποία απεικονίζονται παρακάτω.

Πριν χρησιμοποιήσετε το Ο.Φ.Β. παρακαλούμε βεβαιωθείτε ότι έχετε λάβει όλα τα εξαρτήματα.

1 x Ο.Φ.Β.



1 x Σχάρα από χυτοσίδηρο



1 x Ανοξείδωτος λιποσυλλέκτης



1 x Σωλήνας αερίου με ρυθμιστή πίεσης και προσαρμογέα



1 x Πολυλειτουργικό εργαλείο "Μοχλός"

ΞΕΚΙΝΑΜΕ!

Συναρμολόγηση

ΣΥΝΑΡΜΟΛΟΓΗΣΤΕ ΤΟ Ο.Φ.Β..



Τοποθετήστε το Ο.Φ.Β. σε επίπεδη, ανθεκτική στη θερμότητα επιφάνεια. Τοποθετήστε προσεκτικά τη μονάδα καυστήρα στη βάση σχήματος U. Κρατήστε τη μονάδα καυστήρα από το πίσω μέρος με τρόπο που να μπορείτε να το μετακινήσετε προς τα εμπρός ή προς τα πίσω.



Τοποθετήστε τη μονάδα καυστήρα στη βάση. Για να το κάνετε αυτό, ασφαλίστε τους δύο πύρους που προεξέχουν από τη μονάδα καυστήρα στο μεγάλο άνοιγμα των κλειδαριών στην κορυφή της βάσης.

Στη συνέχεια, σπρώξτε το πάνω μέρος προς τα εμπρός προς το μικρότερο τμήμα της κλειδαριάς για να το ασφαλίσετε και να το κλειδώσετε στη θέση του.



Τώρα, προσεκτικά χαμηλώστε τη μονάδα καυστήρα μέχρι κάτω



Τέλος, δώστε μια ελαφριά ώθηση στο πίσω μέρος της μονάδας καυστήρα ώστε να ασφαλίσει. Όλα πρέπει να ευθυγραμμιστούν εάν έχουν ασφαλιστεί σωστά.

Κλείστε τις ασφάλειες στο πίσω μέρος της συσκευής. Βεβαιωθείτε ότι και οι δύο ασφάλειες είναι κλειδωμένες.

Χρήση του προστατευτικού θερμότητας
Τραβήξτε έξω το προστατευτικό θερμότητας που έχει στη βάση του η συσκευή Ο.Φ.Β. είτε πλήρως είτε τουλάχιστον μέχρι την άκρη της περιοχής εγκατάστασης. Το προστατευτικό θερμότητας εμποδίζει την περιοχή της εγκατάστασης να υπερθερμανθεί από την εκπομπή θερμότητας της συσκευής.

Αφαιρέστε την προστατευτική μεμβράνη από ανοξείδωτα μέρη πριν από την πρώτη χρήση!!



ΠΡΟΣΟΧΗ Χρησιμοποιήστε το Ο.Φ.Β. μόνο εάν η μονάδα καυστήρα είναι σταθερή και συνδεδεμένη στη βάση



Βεβαιωθείτε ότι και οι 2 ασφάλειες είναι κλειστές και ασφαλισμένες

ΟΔΗΓΙΕΣ ΧΡΗΣΗΣ ΤΗΣ ΦΙΑΛΗΣ ΥΓΡΑΕΡΙΟΥ

ΕΓΚΑΤΑΣΤΑΣΗ

ΠΡΟΣΟΧΗ

Συνιστούμε να γεμίσετε την φιάλη υγραερίου σε εξουσιοδοτημένο αντιπρόσωπο από εξειδικευμένο προσωπικό. Ο ακατάλληλος ανεφοδιασμός είναι επικίνδυνος!

!Τοποθετήστε τη τάπα της φιάλης υγραερίου όταν η φιάλη δεν χρησιμοποιείται. Χρησιμοποιείτε μόνο τη κατάλληλη τάπα που παρέχεται με τη φιάλη. Διαφορετικοί τύποι μπορεί να οδηγήσουν σε διαρροή προπανίου.

!Οι φιάλες υγραερίου αντικατάστασης πρέπει να ταιριάζουν με το ρυθμιστή πίεσης αερίου που παρέχεται με αυτήν τη συσκευή Otto Wilde Grillers

! ΠΟΤΕ μην αποθηκεύετε εφεδρική φιάλη υγραερίου κάτω ή δίπλα από τη συσκευή Otto Wilde

!Χρησιμοποιήστε την συσκευή μόνο σε καλά αεριζόμενους εξωτερικούς χώρους. Μην τη χρησιμοποιείτε μέσα σε γκαράζ, κτήρια ή άλλους κλειστούς χώρους

! ΠΟΤΕ μην γεμίζετε τη φιάλη περισσότερο από 80%

Η μη συμμόρφωση με τα παραπάνω μπορεί να προκαλέσει φωτιά ή σοβαρό τραυματισμό

ΣΗΜΑΝΤΙΚΕΣ ΠΛΗΡΟΦΟΡΙΕΣ ΓΙΑ ΤΗΝ ΦΙΑΛΗ

•Το Otto Wilde Grillers O.F.B. είναι εξοπλισμένο με σύστημα εκτόνωσης αέρα.

•Οι κατάλληλες μέθοδοι συμπλήρωσης υγραερίου στη φιάλη είναι κατά βάρος ή όγκο, όπως περιγράφεται στο NFPA 58. Ζητήστε από το πρατήριο καυσίμων να διαβάσετε τις οδηγίες καθαρισμού και συμπλήρωσης υγραερίου της φιάλης πριν επιχειρήσετε να τη γεμίσετε.

ΑΣΦΑΛΗΣ ΣΥΜΒΟΥΛΕΣ ΧΕΙΡΙΣΜΟΥ ΤΩΝ ΦΙΑΛΩΝ ΥΓΡΑΕΡΙΟΥ

- Το αέριο προπανίου είναι ένα παραπροϊόν του φυσικού αερίου και της διύλισης του αργού πετρελαίου. Είναι σε μορφή αερίου σε κανονικές θερμοκρασίες και πίεσης. Μέσα σε μια φιάλη υπό μέτρια πίεση, το αέριο προπανίου είναι σε μορφή υγρού.
- Καθώς απελευθερώνεται η πίεση, το υγρό εξατμίζεται και γίνεται αέριο.
- Το αέριο έχει μια οσμή παρόμοια με το φυσικό αέριο. Θα πρέπει να μπορείτε να αναγνωρίζετε αυτήν την οσμή.
- Το αέριο προπανίου είναι βαρύτερο από τον αέρα με αποτέλεσμα να μην είναι δυνατή η διασπορά του και να συσσωρεύεται σε χαμηλότερα σημεία αυξάνοντας την πιθανότητα ατυχήματος.
- Για να γεμίσετε, μεταφέρετε τη φιάλη σε ένα πρατήριο καυσίμων αερίου προπανίου ή αναζητήστε στο τηλεφωνικό κατάλογο άλλες πηγές αερίου προπανίου.
- Ο αέρας πρέπει να αφαιρεθεί από την φιάλη πριν από την αρχική συμπλήρωση. Ο υπάλληλος του πρατηρίου είναι ο αρμόδιος για να το κάνει αυτό.
- Η φιάλη πρέπει να εγκατασταθεί, να μεταφερθεί και να αποθηκευτεί σε όρθια θέση.
- Η φιάλη δεν πρέπει να μετακινείται αδέξια και με βίαιες κινήσεις
- Ποτέ μην αποθηκεύετε ή μεταφέρετε τη φιάλη σε θερμοκρασίες που μπορούν να φτάσουν τους 51 βαθμούς Κελσίου (θερμοκρασία δηλαδή που δεν μπορείτε να κρατήσετε επάνω το χέρι σας) Για παράδειγμα: Μην αφήνετε τη φιάλη προπανίου σε ένα αυτοκίνητο σε μια καυτή ημέρα.
- Σημείωση : Ένα γέμισμα φιάλης διαρκεί περίπου 20-25 ώρες χρόνο μαγειρέματος σε κανονική χρήση. Δεν χρειάζεται να αδειάσει η φιάλη πριν να ξαναγεμίσετε.
- Αντιμετωπίστε τις «άδειες» φιάλες με τον ίδιο τρόπο όπως όταν την γεμίζετε. Ακόμα και όταν η φιάλη υγραερίου είναι άδεια ενδέχεται να υπάρχει πίεση αερίου στην φιάλη. Κλείστε πάντα τη βαλβίδα της φιάλης πριν αποσυνδέσετε.
- Μη χρησιμοποιείτε κατεστραμμένη φιάλη. Μια χτυπημένη ή σκουριασμένη φιάλη ή μια φιάλη με κατεστραμμένη βαλβίδα μπορεί να είναι επικίνδυνη και πρέπει να αντικατασταθεί αμέσως με καινούργια.
- Ο σύνδεσμος όπου συνδέεται ο σωλήνας με την φιάλη πρέπει να ελέγχεται για διαρροή κάθε φορά που επανασυνδέεται η φιάλη. Για παράδειγμα, κάντε έλεγχο κάθε φορά που ξαναγεμίζετε τη φιάλη.
- Βεβαιωθείτε ότι ο ρυθμιστής αερίου είναι τοποθετημένος με τη μικρή οπή εξαερισμού στραμμένη προς τα κάτω, ώστε να μην συλλέγει νερό. Αυτός ο αεραγωγός πρέπει να είναι απαλλαγμένος από βρωμιά, γράσα, κ.λπ.

ΠΡΟΔΙΑΓΡΑΦΕΣ ΤΗΣ ΦΙΑΛΗΣ ΥΓΡΑΕΡΙΟΥ

•Βεβαιωθείτε ότι οι φιάλες έχουν D.O.T. πιστοποίηση (1), και ότι έχουν ελεγχθεί σε ημερομηνία (2) εντός πέντε ετών από τη χρήση. Ο προμηθευτής της φιάλης αερίου μπορεί να σας βοηθήσει σε αυτό.

•Όλες οι φιάλες υγραερίου πρέπει να περιλαμβάνουν «κολλάρο» για την προστασία της βαλβίδας της φιάλης.

• Η φιάλη υγραερίου πρέπει να είναι 10 kg. μέγεθος περίπου 46 εκ ύψος και 30,5 εκ σε διάμετρο

• Η φιάλη πρέπει να κατασκευαστεί και να ελεγχθεί σύμφωνα με τις προδιαγραφές για φιάλες αερίου του Υπουργείου Δημόσιας Τάξης και Βιομηχανίας, Ενέργειας και Τεχνολογίας.

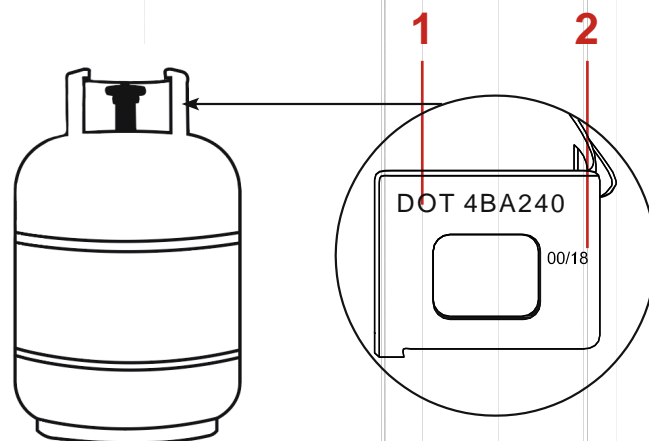

Ελέγξτε ότι όλες οι βαλβίδες των καυστήρων είναι κλειστές

Βεβαιωθείτε ότι οι βαλβίδες βρίσκονται στη θέση OFF, και είναι κλειστές.

Ελέγξτε πιέζοντας προς τα κάτω και γυρίζοντας δεξιόστροφα. Αν δεν γυρίζουν, είναι κλειστά. Εάν γυρίσουν, συνεχίστε να γυρίζετε δεξιόστροφα μέχρι να μην μπορείτε άλλο να τη γυρίσετε.

Φιάλη υγραερίου

Όλοι οι ρυθμιστές αερίου των συσκευών Otto Wilde Grillers είναι εξοπλισμένοι με σύνδεση ρεζερβουάρ UL σύμφωνα με την τελευταία έκδοση του ANSI Z21.58. Αυτό απαιτεί φιάλη υγραερίου που είναι παρόμοια εξοπλισμένη όπως στην εικ.1.

Αυτή η σύνδεση τύπου 1 σας επιτρέπει να κάνετε μια γρήγορη και απόλυτα ασφαλή σύνδεση μεταξύ της συσκευής και της φιάλης υγραερίου. Εξαλείφει την πιθανότητα διαρροής λόγω της τοποθέτησης POL που δεν σφίγγεται σωστά. Το αέριο δεν θα ρέει από τη φιάλη εκτός εάν η σύνδεση τύπου 1 είναι πλήρως συνδεδεμένη στην ένωση.

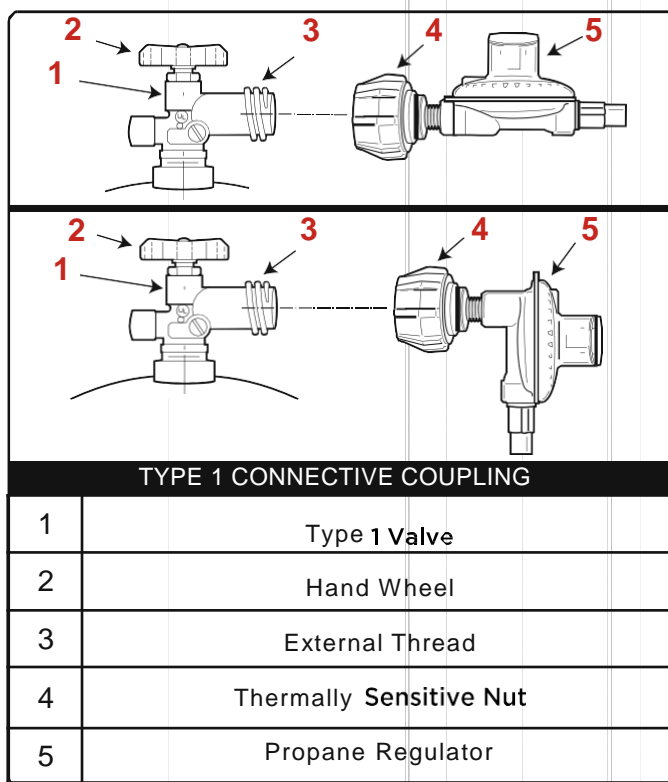

! ΠΡΟΕΙΔΟΠΟΙΗΣΗ: Βεβαιωθείτε ότι η βαλβίδα φιάλης υγραερίου είναι κλειστή. Κλείστε γυρίζοντας τη βαλβίδα δεξιόστροφα.

! ΚΙΝΔΥΝΟΣ Μην ψάχνετε για διαρροές αερίου χρησιμοποιώντας ανοιχτή φλόγα. Πριν ελέγξετε για διαρροές, βεβαιωθείτε ότι δεν υπάρχουν σπινθήρες ή ανοιχτές φλόγες στην περιοχή. Οι σπινθήρες ή οι ανοιχτές φλόγες μπορούν να προκαλέσουν έκρηξη, η οποία θα μπορούσε να οδηγήσει σε σοβαρούς ή ακόμη και θανατηφόρους τραυματισμούς ή υλικές ζημιές.

ΕΓΚΑΤΑΣΤΑΣΗ

Για μια ασφαλή σύνδεση απαιτείται:

Φιάλη υγραερίου

Προϊόν αφρισμού (π.χ. σπρέι ανίχνευσης διαρροών, διάλυμα σαπουνιού)

ΣΥΝΔΕΣΤΕ ΤΗΝ ΦΙΑΛΗ ΥΓΡΑΕΡΙΟΥ



Τοποθετήστε τη φιάλη υγραερίου σε όρθια και ασφαλή θέση. Τοποθετήστε την φιάλη με τέτοιο τρόπο ώστε να είναι όρθια και ασφαλή και βεβαιωθείτε ότι δεν έρχεται σε επαφή με κανένα μέρος της συσκευής Ο.Φ.Β. Τοποθετήστε τη φιάλη σε απόσταση τουλάχιστον 60 εκ. από το ΟΦΒ, έτσι ώστε η θερμότητα ακτινοβολίας να μην φτάσει στην επιφάνεια της φιάλης ή εκείνη του σωλήνα αερίου. Επίσης, βεβαιωθείτε ότι ο σωλήνας αερίου δεν είναι διπλωμένος σε κανένα σημείο. Συνιστούμε να τοποθετήσετε τη φιάλη πίσω και ελαφρώς στα δεξιά του ΟΦΒ

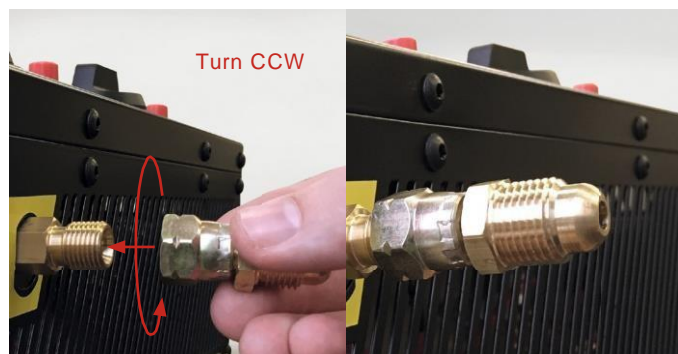

Βιδώστε τον προσαρμογέα στην υποδοχή της συσκευής. Το Ο.Φ.Β έχει βάση σύνδεσης LH 64mm. Για να μπορείτε να συνδέσετε τον εύκαμπτο σωλήνα αερίου στη συσκευή, πρέπει πρώτα να βιδώσετε τον προσαρμογέα στην υποδοχή της συσκευής. Αυτό μετατρέπει τη βαλβίδα σύνδεσης του ΟΦΒ σε 159mm. Για να στερεώσετε τον προσαρμογέα στη σύνδεση εισόδου, βιδώστε τον αριστερόστροφα.

Σφίξτε με το χέρι!

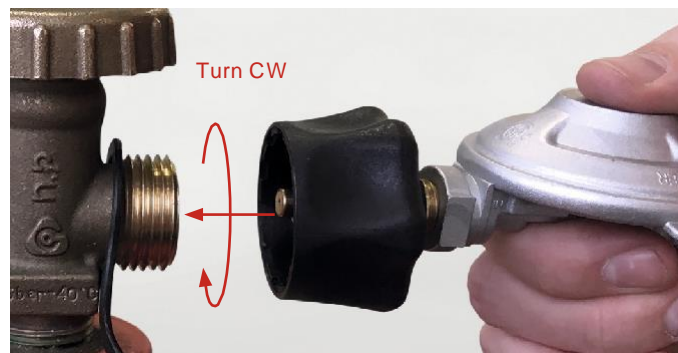

Συνδέστε τη φιάλη υγραερίου.

Για να συνδέσετε το Ο.Φ.Β. στην φιάλη υγραερίου, πρέπει να βιδώσετε τη ζεύξη (ρυθμιστής και βαλβίδα) στο σπείρωμα της φιάλης περιστρέφοντάς την δεξιόστροφα. Σφίξτε το σύνδεσμο με το χέρι.

Μη χρησιμοποιείτε ποτέ τον ρυθμιστή πίεσης για να σφίξετε τη βίδα!

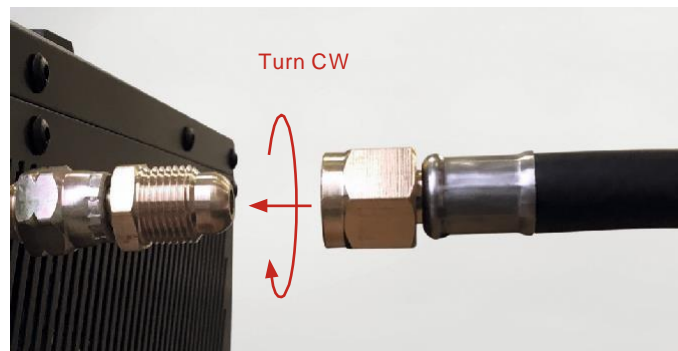

Συνδέστε το άλλο άκρο του σωλήνα αερίου στην υποδοχή του Ο.Φ.Β.

Στο τέλος του εύκαμπτου σωλήνα αερίου (που δεν είναι ακόμη συνδεδεμένος), υπάρχει ένα παξιμάδι με σπείρωμα 159mm UNF. Πρέπει να το βιδώσετε στον προσαρμογέα 159mm στο πίσω μέρος της συσκευής Ο.Φ.Β., γυρίζοντάς το δεξιόστροφα.

Σφίξτε τη σύνδεση ομαλά με το χέρι και χωρίς τη χρήση κλειδιού ή καστανίας.

Ανοίξτε τη βαλβίδα της φιάλης αερίου περιστρέφοντάς την αριστερόστροφα.

ΕΛΕΓΞΤΕ ΤΑ ΣΗΜΕΙΑ ΣΥΝΔΕΣΗΣ ΓΙΑ ΔΙΑΡΡΟΕΣ

Εφαρμόστε τον παράγοντα αφρισμού (π.χ σαπουνόνερο) και στις δυο πλευρές του εύκαμπτου σωλήνα αερίου και στον σύνδεσμο μεταξύ της εισόδου αερίου και του προσαρμογέα. Ανοίξτε τη βαλβίδα της φιάλης υγραερίου. Τώρα ελέγξτε τις πλευρές αν εμφανίζονται φυσαλίδες. Εάν εμφανιστούν φυσαλίδες ή εάν μια φυσαλίδα που υπήρχε μεγαλώσει, υπάρχει διαρροή. Σε περίπτωση διαρροής, κλείστε τη βαλβίδα στην φιάλη υγραερίου.

Στη συνέχεια, ελέγξτε αν ο σωλήνας αερίου είναι σωστά συνδεδεμένος και σφίξτε καλά. Εάν η βιδωτή σύνδεση είναι χαλαρή σε ένα από τα σημεία σύνδεσης, σφίξτε την. Αφού το κάνετε αυτό, ανοίξτε μία φορά ακόμα τη βαλβίδα της φιάλης

και χρησιμοποιήστε ξανά το παράγοντα αφρισμού για να ελέγξετε εάν τα σημεία σύνδεσης είναι σφραγισμένα. Εάν υπάρχουν διαρροές σε ένα από τα σημεία σύνδεσης, επικοινωνήστε με το κατάστημα λιανικής ή το τμήμα εξυπηρέτησης πελατών μας. Επισκεφθείτε την ιστοσελίδα μας για γενικές πληροφορίες επικοινωνίας στο: www.ottogrills.com

Αφού ολοκληρώσετε τη δοκιμή για διαρροές, κλείστε την παροχή αερίου στην φιάλη και καθαρίστε τις συνδέσεις χρησιμοποιώντας νερό.

ΓΕΝΙΚΑ

Η εγκατάσταση πρέπει να συμφωνεί με τους τοπικούς κανονισμούς

Η συσκευή O.F.B έχει σχεδιαστεί μόνο για χρήση με υγραέριο. Μη χρησιμοποιείτε φυσικό αέριο. Οι βαλβίδες τα στόμια οι σωλήνες αερίου και οι ρυθμιστές είναι κατασκευασμένη για χρήση υγραερίου μόνο.

Μη χρησιμοποιείτε καύσιμο κάρβουνου

Οι περιοχές γύρω από τη φιάλη πρέπει να είναι καθαρές

Τα ανταλλακτικά ρυθμιστών αερίου και ο σωλήνας σύνδεσης πρέπει να είναι από την Otto Wilde Grillers.

ΛΕΙΤΟΥΡΓΙΑ

! ΠΡΟΣΟΧΗ Χρησιμοποιήστε την συσκευή μόνο σε καλά αεριζόμενους εξωτερικούς χώρους. Μην τη χρησιμοποιείτε μέσα σε γκαράζ, κτίρια ή άλλους κλειστούς χώρους.

! ΠΡΟΣΟΧΗ Μη χρησιμοποιείτε τη συσκευή μέσα σε ένθετες εύφλεκτες κατασκευές.

! ΠΡΟΣΟΧΗ Μη χρησιμοποιείτε τη συσκευή μέσα σε οχήματα αναψυχής ή βάρκες, φουσκωτά κτλ

! ΠΡΟΣΟΧΗ Μη χρησιμοποιείτε τη συσκευή όταν βρίσκεται σε απόσταση κοντινότερη των 60 εκ με εύφλεκτα υλικά.

! ΠΡΟΣΟΧΗ Η συσκευή όταν χρησιμοποιείται φτάνει σε υψηλές θερμοκρασίες και καίει. Μην την αφήνετε χωρίς επιτήρηση και μην την αγγίζετε.

! ΠΡΟΣΟΧΗ Κρατήστε τον σωλήνα αερίου μακριά από καυτές επιφάνειες

! ΠΡΟΣΟΧΗ Κρατήστε την επιφάνεια ψησίματος καθαρή από εύφλεκτες ουσίες όπως βενζίνη, οινόπνευμα κτλ. και εύφλεκτα υλικά

! ΠΡΟΣΟΧΗ Μην αποθηκεύετε εφεδρικές ή μη συνδεδεμένες φιάλες υγραερίου κοντά στην ψησταριά.

! ΠΡΟΣΟΧΗ Η φιάλη υγραερίου θα πρέπει να συμμορφώνεται με τους κανόνες και τα πρωτόκολλα ασφαλείας της εκάστοτε χώρας

ΠΡΟΣΟΧΗ

Κάθε φορά πριν χρησιμοποιήσετε τη συσκευή O.F.B ελέγξτε το σωλήνα σύνδεσης για τρύπες, κοψίματα και φθορές. Εάν διαπιστώσετε ότι έχει υποστεί ζημιά μην χρησιμοποιήσετε τη συσκευή μέχρι να το αντικαταστήσετε. Ο σωλήνας σύνδεσης πρέπει να αντικατασταθεί με σωλήνα που έχει εγκριθεί από την Otto Wilde Grillers.

ΗΛΕΚΤΡΙΚΗ ΑΝΑΦΛΕΞΗ (ΜΕΣΩ ΠΙΕΣΗΣ ΚΟΥΜΠΙΟΥ)

1. Βεβαιωθείτε ότι η μονάδα καυστήρα είναι τοποθετημένη με ασφάλεια στη βάση του OFB σας: οι δύο ακίδες της μονάδας καυστήρα που προεξέχουν προς τα κάτω στερεώνονται με ασφάλεια στις υποδοχές της βάσης και οι δύο πύροι στο πίσω μέρος της συσκευής είναι συνδεδεμένοι και ασφαλισμένοι
2. Γυρίστε και τα δύο κουμπιά λειτουργίας στη θέση Off (οι ενδείξεις στα δύο κουμπιά λειτουργίας πρέπει να δείχνουν προς το σύμβολο "0"). Σταθείτε στο πλάι του Otto Grill, καθώς είναι πιθανό να ξεφύγουν οι φλόγες κατά τη διάρκεια της διαδικασίας ανάφλεξης.

! ΠΡΟΣΟΧΗ: Πριν από το άνοιγμα της φιάλης υγραερίου και τα δύο κουμπιά λειτουργίας πρέπει να βρίσκονται στη θέση Off και δεν πρέπει να είναι πατημένα.

3. Ανοίξτε τη βαλβίδα της φιάλης περιστρέφοντας την αριστερόστροφα.

! ΠΡΟΣΟΧΗ: : Ποτέ μην βάζετε το κεφάλι σας μέσα ή ακριβώς μπροστά από το θάλαμο ψησίματος του O.F.B. για να ελέγξετε εάν οι καυστήρες είναι ήδη αναφλεγμένοι ούτε κατά τη λειτουργία της συσκευής. Κατά τη διάρκεια ολόκληρης της διαδικασίας ανάφλεξης, κρατήστε το πρόσωπο και το σώμα σας τουλάχιστον 15 "/ 38εκ μακριά από το μπροστινό άνοιγμα, καθώς οι φλόγες μπορεί να διαφύγουν από την περιοχή ψησίματος καθώς ανάβει το αέριο

4. Γυρίστε το ένα κουμπί λειτουργίας στη θέση ανάφλεξης (η ένδειξη στο κουμπί λειτουργίας δείχνει ) και πιέστε προς τα κάτω το κουμπί λειτουργίας.

5. Με το κουμπί λειτουργίας πατημένο προς τα κάτω, περιμένετε 3-5 δευτερόλεπτα και, στη συνέχεια, πατήστε το κόκκινο κουμπί, που βρίσκεται ακριβώς δίπλα στο κουμπί λειτουργίας. Όταν ακούσετε τον θόρυβο της ανάφλεξης, κρατήστε το κουμπί λειτουργίας πατημένο προς τα κάτω για άλλα 5 δευτερόλεπτα πριν το αφήσετε. Ίσως χρειαστεί να χρησιμοποιήσετε το κόκκινο κουμπί ανάφλεξης πολλές φορές πριν από την ανάφλεξη.

6. Ελέγξτε εάν ο καυστήρας έχει ανάψει. Για να το κάνετε αυτό, διατηρώντας τουλάχιστον 15 "/ 38 εκ απόσταση, κοιτάξτε το μπροστινό άνοιγμα του O.F.B. Θα πρέπει να μπορείτε να δείτε μια φλόγα κάτω από τον αναμμένο κεραμικό καυστήρα.

7. Εάν η προσπάθεια ανάφλεξης ήταν επιτυχής, μπορείτε τώρα να ανάψετε τον δεύτερο καυστήρα, εάν το επιθυμείτε, επαναλαμβάνοντας τα βήματα 4 και 5. Μετά την επιτυχή ανάφλεξη, συνεχίστε να κρατάτε αυτό το κουμπί λειτουργίας πιεσμένο προς τα κάτω για 5 δευτερόλεπτα έτσι ώστε η συσκευή ασφαλείας ανάφλεξης των βαλβίδων να μην κλείσει ξανά.



! ΚΙΝΔΥΝΟΣ: Εάν η φλόγα σβήσει κατά λάθος, γυρίστε το κουμπί λειτουργίας για τον καυστήρα στην αρχική θέση και κλείστε τη βαλβίδα στην φιάλη υγραερίου.

Περιμένετε τουλάχιστον 5 λεπτά πριν προσπαθήσετε ξανά να ανάψετε τον καυστήρα χρησιμοποιώντας πιεζοηλεκτρική ανάφλεξη ή με ένα σπύρτο, για να επιτρέψετε στο άκαυστο αέριο να διαφύγει από την εσωτερική περιοχή του O.F.B.

ΧΕΙΡΟΚΙΝΗΤΗ ΑΝΑΦΛΕΞΗ

1. Βεβαιωθείτε ότι η μονάδα καυστήρα είναι τοποθετημένη με ασφάλεια στη βάση του OFB σας: οι δύο πύροι της μονάδας καυστήρα που προεξέχουν προς τα κάτω στερεώνονται με ασφάλεια στις κλειδαρότρυπες της βάσης και οι δύο ασφάλειες στο πίσω μέρος της συσκευής είναι συνδεδεμένοι και ασφαλισμένοι.

2. Γυρίστε και τα δύο κουμπιά λειτουργίας στη θέση Off (οι ενδείξεις στα δύο κουμπιά λειτουργίας πρέπει να δείχνουν προς το σύμβολο "0"). 2. Σταθείτε στο πλάι του Otto Grill, καθώς είναι πιθανό να ξεφύγουν οι φλόγες κατά τη διάρκεια της διαδικασίας ανάφλεξης.

! ΠΡΟΣΟΧΗ: Πριν από το άνοιγμα της φιάλης υγραερίου και τα δύο κουμπιά λειτουργίας πρέπει να βρίσκονται στη θέση Off και δεν πρέπει να είναι πατημένα

3. Ανοίξτε τη βαλβίδα της φιάλης περιστρέφοντας την αριστερόστροφα.

! ΠΡΟΣΟΧΗ: : Ποτέ μην βάζετε το κεφάλι σας μέσα ή ακριβώς μπροστά από το θάλαμο ψησίματος του O.F.B. για να ελέγξετε εάν οι καυστήρες είναι ήδη αναφλεγμένοι ούτε κατά τη λειτουργία της συσκευής. Κατά τη διάρκεια ολοκλήρωσης της διαδικασίας ανάφλεξης, κρατήστε το πρόσωπο και το σώμα σας τουλάχιστον 15 "/ 38cm μακριά από το μπροστινό άνοιγμα, καθώς οι φλόγες μπορεί να διαφύγουν από την περιοχή ψησίματος καθώς ανάβει το αέριο

4. Ανάψτε ένα σπίρτο μήκος τουλάχιστον 20εκ. ή ένα μακρύλαιο αναπτήρα και τοποθετήστε το στον θάλαμο ψησίματος του O.F.B. έτσι ώστε η φλόγα να είναι τοποθετημένη κάτω από τον καυστήρα που πρόκειται να αναφλεγεί.

5. Γυρίστε το κουμπί λειτουργίας του καυστήρα που πρόκειται να αναφλεγεί στη θέση ανάφλεξης (η ένδειξη στο κουμπί λειτουργίας δείχνει ) και πιέστε προς τα κάτω το κουμπί λειτουργίας. Μόλις ακούσετε τον θόρυβο ανάφλεξης του καυστήρα, κρατήστε το κουμπί λειτουργίας πιεσμένο προς τα κάτω για άλλα 5 δευτερόλεπτα πριν το αφήσετε.

6. Ελέγξτε εάν ο καυστήρας έχει ανάψει. Για να το κάνετε αυτό, διατηρώντας τουλάχιστον 15 "/ 38 εκ απόσταση, κοιτάξτε το μπροστινό άνοιγμα του O.F.B. Θα πρέπει να μπορείτε να δείτε μια φλόγα κάτω από τον αναμμένο κεραμικό καυστήρα.

7. Εάν η προσπάθεια ανάφλεξης ήταν επιτυχής, μπορείτε τώρα να ανάψετε τον δεύτερο καυστήρα, εάν το επιθυμείτε, επαναλαμβάνοντας τα βήματα 4 και 5. Μετά την επιτυχή ανάφλεξη, συνεχίστε να κρατάτε αυτό το κουμπί λειτουργίας πιεσμένο προς τα κάτω για 5 δευτερόλεπτα έτσι ώστε η συσκευή ασφαλείας ανάφλεξης των βαλβίδων να μην κλείσει ξανά.



! ΚΙΝΔΥΝΟΣ: Εάν η φλόγα σβήσει κατά λάθος, γυρίστε το κουμπί λειτουργίας για τον καυστήρα στην αρχική θέση και κλείστε τη βαλβίδα στην φιάλη υγραερίου.

Περιμένετε τουλάχιστον 5 λεπτά πριν προσπαθήσετε ξανά να ανάψετε τον καυστήρα χρησιμοποιώντας πιεζοηλεκτρική ανάφλεξη ή με ένα σπίρτο, για να επιτρέψετε στο άκαυστο αέριο να διαφύγει από την εσωτερική περιοχή του O.F.B.

ΕΓΚΑΤΑΣΤΑΣΗ

ΠΡΟΣΑΡΜΟΣΤΕ ΤΟ ΥΨΟΣ ΤΗΣ ΣΧΑΡΑΣ ΜΕΣΩ ΤΟΥ ΜΟΧΛΟΥ ΡΥΘΜΙΣΗΣ

Το Ο.Φ.Β. διαθέτει σύστημα ρύθμισης ύψους της σχάρας. Μπορείτε να ρυθμίσετε το ύψος της σχάρας μετακινώντας το μοχλό στη δεξιά πλευρά της συσκευής πάνω ή κάτω. Προκειμένου να διασφαλιστεί ότι η σχάρα παραμένει στην επιθυμητή θέση, το Ο.Φ.Β. είναι εξοπλισμένο με μοχλό ρύθμισης (φρένο). Το φρένο πρέπει να ρυθμίζεται έτσι ώστε η σχάρα και τα προϊόντα που πρόκειται να ψηθούν να συγκρατούνται με ασφάλεια στη θέση τους.



Εάν θέλετε, μπορείτε να ρυθμίσετε τη δύναμη της αντίστασης χρησιμοποιώντας το μοχλό ρύθμισης που βρίσκεται στο πίσω μέρος της συσκευής:

- Περιστρέφοντας το μοχλό ρύθμισης δεξιόστροφα, αυξάνετε τη δύναμη του φρένου, πράγμα που σημαίνει ότι το επίπεδο ρύθμισης ύψους θα έχει μεγαλύτερη αντίσταση όταν το χρησιμοποιείτε για να ρυθμίσετε το ύψος της σχάρας.
- Περιστρέφοντας το μοχλό ρύθμισης αριστερόστροφα, μειώνετε τη δύναμη του φρένου, πράγμα που σημαίνει ότι το επίπεδο ρύθμισης ύψους θα έχει λιγότερη αντίσταση όταν το χρησιμοποιείτε για να ρυθμίσετε το ύψος της σχάρας.

Ρυθμίζετε πάντα το ύψος της σχάρας μέσω του μοχλού. Αυτό διασφαλίζει ότι η σχάρα παραμένει στη θέση της ακόμη και όταν ψήνετε βαρύ φαγητό.

! ΠΡΟΕΙΔΟΠΟΙΗΣΗ: Απενεργοποιήστε τους καυστήρες του Ο.Φ.Β. και βεβαιωθείτε ότι δεν αγγίζετε καυτά μέρη της συσκευής κατά τη ρύθμιση του φρένου.

ΠΡΟΣΟΧΗ

! Κατά το μαγείρεμα, το O.F.B. πρέπει να είναι σε επίπεδη, σταθερή, μη καύσιμη επιφάνεια, σε περιοχή μακριά από καύσιμο υλικό.

! Όταν ολοκληρωθεί η διαδικασία ψησίματος πριν αφαιρέσετε το λιποσυλλέκτη, περιμένετε μέχρι αυτό και το εσωτερικό του O.F.B. έχουν κρυώσει αρκετά.

! Ποτέ μην βάζετε το κεφάλι ή τα χέρια σας μέσα ή απευθείας μπροστά από το άνοιγμα του O.F.B. για να ελέγξετε πόσο καλά ψημένο είναι το φαγητό σας.

Κατά τη διάρκεια ολόκληρης της διαδικασίας ψησίματος, κρατήστε το πρόσωπο και το κεφάλι σας τουλάχιστον 15 "/ 38cm μακριά από το θάλαμο ψησίματος

! Ολόκληρη η συσκευή γίνεται πολύ καυτή. Προσέξτε ιδιαίτερα εάν τα παιδιά ή ηλικιωμένοι είναι κοντά.!

Να φοράτε πάντα προστατευτικά γάντια όταν χρησιμοποιείτε το O.F.B.

ΔΙΑΔΙΚΑΣΙΑ ΨΗΣΙΜΑΤΟΣ

1. Χρησιμοποιήστε το μοχλό για να ρυθμίσετε το ύψος (βλ. **3**) και τοποθετήστε τη σχάρα στο χαμηλότερο επίπεδο (επίπεδο Meat-O-Meter επίπεδο 5).
2. Χρησιμοποιήστε το εργαλείο (βλ. **1**) για να αφαιρέσετε τη σχάρα από χυτοσίδηρο από το στήριγμα και τοποθετήστε την σε ανθεκτική στη θερμότητα επιφάνεια με αρκετό χώρο.
3. Ανάψτε το O.F.B. όπως περιγράφεται στις ενότητες «Ηλεκτρονική Ανάφλεξη» ή «Χειροκίνητη ανάφλεξη».
4. Μισογεμίστε το λιποσυλλέκτη (βλ. **2**) με νερό και τοποθετήστε τον στο χώρο που έχει σχεδιαστεί για το σκοπό αυτό κάτω από το στήριγμα γκριλ.
5. Περιμένετε 2-3 λεπτά για να φτάσουν οι καυστήρες στη θερμοκρασία λειτουργίας τους.
6. Βάλτε αυτά που πρόκειται να ψήσετε πάνω από τη σχάρα από χυτοσίδηρο.
7. Ρυθμίστε τους καυστήρες στην απαιτούμενη ένταση ψησίματος χρησιμοποιώντας τα κουμπιά λειτουργίας.
8. Χρησιμοποιήστε το μοχλό για να επανατοποθετήσετε τη σχάρα από χυτοσίδηρο στη βάση της σχάρας.
9. Χρησιμοποιήστε το μοχλό (βλ. **3**) για να τοποθετήσετε τη σχάρα στην επιθυμητή θέση ψησίματος και περιμένετε να φτάσει η θερμοκρασία του φαγητού σας στην απαιτούμενη θερμοκρασία μαγειρέματος.
10. Επαναλάβετε τα βήματα 1 και 2 και 8 και 9 για να γυρίσετε το φαγητό σας και να το ψήσετε από την άλλη πλευρά.



ΒΑΠΤΙΣΜΑ ΤΟΥ ΠΥΡΟΣ

Έρθε η ώρα να ξεκινήσετε! Και τι καλύτερο να ξεκινήσετε με μια ζουμερή ribeye μπριζόλα. Το OFB έχει τη φήμη για την κάλυψη αυτού του κλασικού κομματιού κρέατος με μια τραγανή κρούστα μέσα σε λίγα δευτερόλεπτα διατηρώντας μαλακό, ροζ και ζουμερό από μέσα.



ΣΥΣΤΑΤΙΚΑ ΓΙΑ 4 ΑΤΟΜΑ

- 4 μπριζόλες Ribeye περίπου 250gr το καθένα
- 1 κιλό γλυκόπατάτες
- 1-2 κόκκινες πιπεριές
- 3 κλαδάκια θυμάρι
- δεντρολίβανο
- χοντρό αλάτι
- χρωματιστό πιπέρι

1

ΠΡΟΕΤΟΙΜΑΣΙΑ

Βγάλτε τα ribeyes από το ψυγείο μία ώρα πριν σχεδιάσετε να τα ψήσετε. Αφήστε τα να φτάσει σε θερμοκρασία δωματίου για να επιτύχετε μια ομοιόμορφη διαδικασία μαγειρέματος.

Εν τω μεταξύ, βράστε τις μη αποφλοιωμένες γλυκοπατάτες σε θαλασσινό νερό για 10 έως 15 λεπτά. Οι πατάτες δεν πρέπει να είναι πολύ μαλακές, γιατί διαφορετικά θα πέφτουν από σχάρα. Κρυώστε τις πατάτες και κόψτε τις σε φέτες. Κόψτε το θυμάρι και το φρέσκο δεντρολίβανο. Αφαιρέστε τα σπόρια της πιπεριάς και κόψτε την σε φέτες.

2

ΠΡΟΘΕΡΜΑΝΣΗ

Για το τέλειο ribeye το O.F.B. πρέπει να προθερμαθεί στη μέγιστη θερμοκρασία.

Αυτό διαρκεί περίπου τρία λεπτά. Κρατήστε τη σχάρα έξω από τη συσκευή, έτσι ώστε το ribeye να μην ακουμπά στο ζεστό πλέγμα.

**3**

ΨΗΣΤΕ ΤΟ ΤΕΛΕΙΟ RIBEYE

Σημαντικό για το ψήσιμο κρέατος: είναι η σωστή θερμοκρασία. Μόνο όταν η ψησταριά είναι πολύ ζεστή θα προκαλέσετε τη λεγόμενη «αντίδραση Maillard». Τα αμινοξέα αντιδρούν με τη ζάχαρη και έτσι δίνουν στη μπριζόλα μια ωραία κρούστα. Διαβάστε περισσότερα για την αντίδραση Maillard στο Otto's Blog. Ρυθμίστε το Meat-O-Meter στο επίπεδο 1 και ψήστε το Ribeye στους 805 °C για 1 λεπτό σε κάθε πλευρά.



Αυτό ισχύει εάν η μπριζόλα σας έχει πάχος περίπου 2,5 εκ. Εάν είναι μεγαλύτερο, χρησιμοποιήστε ένα θερμόμετρο κρέατος για το καλύτερο αποτέλεσμα. Η επιθυμητή θερμοκρασία πυρήνα θα είναι μεταξύ 50 και 55 °C. Στη συνέχεια, αφαιρέστε το ribeye από το γκριλ σχάρα και αφήστε το για λίγο να ξεκουραστεί. Αυτό βοηθά το κρέας να γίνει ζουμερό. Διαβάστε το άρθρο "Ψήστε στην τέλεια μπριζόλα" στον ιστότοπό μας για περισσότερες λεπτομέρειες.

4

ΨΗΣΤΕ ΚΑΙ ΣΕΡΒΙΡΕΤΕ

Βάλτε τις φέτες γλυκοπατάτας σε μέτρια θερμοκρασία στο επίπεδο 2 του Meat-O-Meter και από τις δύο πλευρές μέχρι να γίνουν χρυσοκαφέ. Αλείψτε με το ελαιόλαδο και με τα φρέσκα βότανα, χοντρό αλάτι και πιπέρι. Στη συνέχεια, χαράξτε το στεγνό Ribeye και επίσης βάλτε χοντρό θαλασσινό αλάτι. Σερβίρετε με ψητές φέτες γλυκοπατάτας σε μια ξύλινη πλάκα για τη σωστή εμφάνιση. Και τώρα: απολαύστε!

ΣΗΜΕΙΩΣΗ

Υπάρχει περίπτωση τις πρώτες φορές η θερμοκρασία του O.F.B να είναι λίγο μεγαλύτερη από αυτή που υποδεικνύεται στη συνταγή.

Αυτό συμβαίνει απλά επειδή οι επιφάνειες είναι ακόμα ιδιαίτερα γυαλιστερές και πολύ αντανακλαστικές. Οι συνθήκες που υπάρχουν καθώς ψήνετε, όπως για παράδειγμα ο αέρας ίσως κάνουν απαραίτητη τη ρύθμιση των κουμπιών λειτουργίας ή της θέσης έτσι ώστε να πετύχετε την επιθυμητή θερμοκρασία.

Για να είστε πάντα ασφαλής αλλά και σίγουρος ότι το ψητό σας θα ψηθεί στην επιθυμητή θερμοκρασία σας συνιστούμε να χρησιμοποιείτε θερμόμετρο.

ΚΑΛΟ ΝΑ ΓΝΩΡΙΖΕΤΕ

ΕΛΕΓΧΟΣ ΦΩΤΙΑΣ

Το O.F.B. διαθέτει δύο υπέρυθρους καυστήρες που μπορούν να ελεγχθούν ξεχωριστά και που μπορείτε να προσαρμόσετε όπως θέλετε. Αυτή η προδιαγραφή σας δίνει τη δυνατότητα να χρησιμοποιήσετε το O.F.B. σύμφωνα με τις προσωπικές σας απαιτήσεις ψησίματος. Μπορείτε να ρυθμίσετε τους καυστήρες χρησιμοποιώντας τα δύο κουμπιά ρύθμισης στο O.F.B.

Μπορείτε να ρυθμίσετε τους καυστήρες ξεχωριστά επιλέγοντας από τις επιλογές Off (μηδέν), Υψηλή (σύμβολο μεγάλης φλόγας) και Χαμηλή (σύμβολο μικρής φλόγας). Μπορείτε επίσης να βρείτε πιο λεπτομερείς οδηγίες και συνταγές για το O.F.B. στον ιστότοπο του Otto Wilde:

<https://www.ottogrills.com/recipes/>

Ακολουθούν μερικές συμβουλές σχετικά με την επιλογή της σωστής ρύθμισης καυστήρα:

Λειτουργία ενός καυστήρα :



Μικρά κομμάτια (π.χ. φιλέτο)

Λειτουργία και των δύο καυστήρων με την ίδια θερμοκρασία



Μεγάλα κομμάτια με ίδιες απαιτήσεις θερμοκρασίας ψησίματος (π.χ. μπριζόλα tomahawk) ή πολλά μικρά κομμάτια

Λειτουργία και των δύο καυστήρων με διαφορετικές ρυθμίσεις



Μεγάλα κομμάτια με διαφορετικές απαιτήσεις θερμοκρασίας ψησίματος (π.χ. μπριζόλες T-bone ή Porter-house)

ΠΡΟΣΟΧΗ : Ελέγξτε ότι δεν υπάρχουν έντομα ή φωλιές εντόμων στο σωλήνα αερίου ή στα υπόλοιπα μέρη της φιάλης

ΚΑΘΑΡΙΣΜΟΣ

Απενεργοποιήστε το Ο.Φ.Β., κλείστε τη βαλβίδα στη φιάλη υγραερίου, ξεβιδώστε τον σωλήνα αερίου και περιμένετε μέχρι να κρυώσει πλήρως η σχάρα και όλα τα αφαιρούμενα μέρη πριν ξεκινήσετε τον καθαρισμό.

ΕΞΩΤΕΡΙΚΕΣ ΕΠΙΦΑΝΕΙΕΣ

Μπορείτε να τα καθαρίσετε με ένα πανί και ζεστό νερό. Μόλις ολοκληρώσετε τον καθαρισμό, ξεπλύνετε καλά με νερό για να αφαιρέσετε όλα τα υπολείμματα σαπουνιού.

ΕΣΩΤΕΡΙΚΕΣ ΕΠΙΦΑΝΕΙΕΣ

Αποσυνδέστε τη μονάδα καυστήρα του Ο.Φ.Β. ανοίγοντας τους δυο πύρους στην πλάτη, ανυψώνοντας ολόκληρη τη μονάδα καυστήρα στο πίσω μέρος κατά μερικά χιλιοστά. Μετά μετακινείτε την προς τα πίσω και ανυψώνοντας την από τη βάση. Τοποθετήστε τη μονάδα καυστήρα με την εξωτερική πλευρά σε μια πετσέτα κουζίνας, έτσι ώστε και οι δύο κεραμικοί καυστήρες να είναι ορατοί.

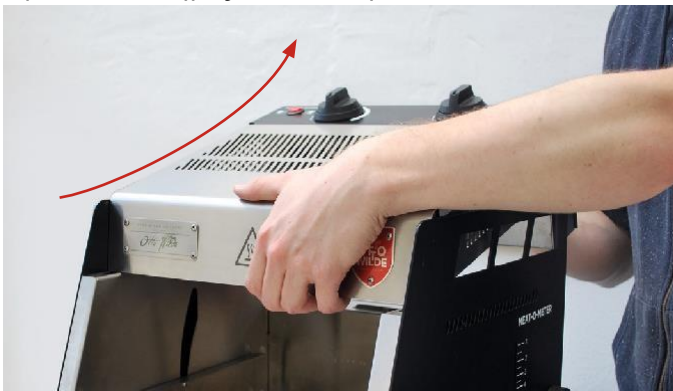

Κατά την αφαίρεση της μονάδας καυστήρα καθώς και τον καθαρισμό των ανοξειδωτων επιφανειών σε αυτήν την περιοχή, βεβαιωθείτε ότι οι κεραμικοί καυστήρες δεν υφίστανται κραδασμούς ή δονήσεις, καθώς αυτό μπορεί να προκαλέσει ζημιά.

Τώρα μπορείτε να καθαρίσετε τις εσωτερικές επιφάνειες του Ο.Φ.Β. με ένα πανί και ζεστό, σαπουνόνερο. Οι κεραμικές πλάκες των καυστήρων δεν χρειάζεται να καθαριστούν. Μόλις ολοκληρώσετε τον καθαρισμό, ξεπλύνετε καλά με νερό για να αφαιρέσετε όλα τα υπολείμματα σαπουνιού.

Κατά τον καθαρισμό της μονάδας του καυστήρα, βεβαιωθείτε ότι δεν εισέρχεται νερό στον καυστήρα. Καθαρίστε τις ανοξειδωτες επιφάνειες του Ο.Φ.Β. αποκλειστικά με ένα μαλακό πανί και σαπουνόνερο.

Σημείωση: Για την απομάκρυνση των επίμονων ρύπων μπορείτε επίσης να χρησιμοποιήσετε ψιλό σφύμα. Βεβαιωθείτε ότι σκουπίζετε πάντα προς την κατεύθυνση του κόκκου του ανοξειδωτου χάλυβα για να αποφύγετε ορατές γρατζουνιές στις επιφάνειες.

Σημείωση: Στεγνώστε τις επιφάνειες του Ο.Φ.Β. σχολαστικά μετά τη χρήση με μια πετσέτα κουζίνας.

ΚΑΘΑΡΙΣΜΟΣ ΤΗΣ ΣΧΑΡΑΣ

Χρησιμοποιήστε μια βούρτσα καθαρισμού και ζεστό τρεχούμενο νερό για να απομακρύνετε τα λίπη από τη σχάρα από χυτοσίδηρο. Μόλις αφαιρέσετε όλα τα υπολείμματα μαγειρέματος από τη σχάρα σας, στεγνώστε καλά με μια πετσέτα κουζίνας. Στη συνέχεια τυλίξτε τη σχάρα σας σε μια παλιά πετσέτα και φυλάξτε την μέχρι την επόμενη χρήση.

ΣΗΜΕΙΩΣΗ: Χρησιμοποιήστε μια παλιά πετσέτα κουζίνας κατά το στέγνωμα της σχάρας έτσι ώστε Τα λίπη να μην καταστρέψουν την αγαπημένη σας πετσέτα κουζίνας

ΑΦΑΙΡΟΥΜΕΝΟΣ ΛΙΠΟΣΥΛΛΕΚΤΗΣ

Αφαιρέστε τα περισσότερα λίπη με χαρτοπετσέτες πριν ξεπλύνετε το λιποσυλλέκτη με ζεστό, σαπουνόνερο. Στη συνέχεια, ξεπλύνετε το λιποσυλλέκτη για άλλη μια φορά χρησιμοποιώντας καθαρό νερό.

ΣΗΜΑΝΤΙΚΟ

Μη χρησιμοποιείτε ποτέ κανένα καθαριστικό που περιέχει οξύ, πετρέλαιο, βενζίνη ή ξυλόλιο.

Μετά από κάθε καθαρισμό ξεβγάλτε με νερό.

Μη χρησιμοποιείτε ποτέ συρματόβουρτσα για να καθαρίσετε τις ανοξειδωτες επιφάνειες του Ο.Φ.Β. Αυτός ο τύπος βούρτσας προκαλεί γρατζουνιές.

Όταν στεγνώνετε και σκουπίζετε επιφάνειες βεβαιωθείτε ότι σκουπίζετε στην κατεύθυνση του μετάλλου. Αυτό θα σας αποτρέψει από το να κάνετε εμφανή γρατζουνιές στην επιφάνεια.

ΑΠΟΘΗΚΕΥΣΗ

Η φιάλη υγραερίου πρέπει να είναι κλειστή όταν δεν χρησιμοποιείται. Όταν το Ο.Φ.Β. αποθηκεύεται σε εσωτερικούς χώρους, η τροφοδοσία με την φιάλη θα πρέπει να αποσυνδεθεί και η φιάλη να αποθηκευτεί σε εξωτερικό καλά αεριζόμενο χώρο. Η φιάλη πρέπει να φυλάσσεται σε εξωτερικό καλά αεριζόμενο χώρο μακριά από παιδιά. Η φιάλη δεν πρέπει να αποθηκεύεται σε κτίριο, γκαράζ ή σε οποιοδήποτε άλλο κλειστό χώρο. Όταν η φιάλη δεν αποσυνδέεται από το Ο.Φ.Β. τότε η συσκευή και η φιάλη θα πρέπει να φυλάσσονται σε εξωτερικό καλά αεριζόμενο χώρο

ΕΑΝ ΤΟ Ο.Φ.Β ΔΕΝ ΔΟΥΛΕΥΕΙ ΣΩΣΤΑ

ΤΙ ΘΑ ΕΚΑΝΕ Ο ΟΤΤΟ;

ΛΑΘΟΣ/ΠΡΟΒΛΗΜΑ	ΠΙΘΑΝΗ ΑΙΤΙΑ/ ΠΗΓΗ ΣΦΑΛΜΑΤΟΣ	ΠΩΣ ΜΠΟΡΕΙΤΕ ΝΑ ΤΟ ΦΤΙΑΞΕΤΕ
Οι καυστήρες δεν ανάβουν παρότι το κουμπί λειτουργίας είναι στη θέση ανάφλεξης και πατημένο	Δεν εμφανίζονται σπίθες	Γυρίστε τα κουμπιά λειτουργίας στη θέση (O) και κοιτάξτε προσεκτικά στη σχάρα για να παρατηρήσετε εάν ένας σπινθήρας εμφανίζεται όταν πιέζετε το πιεζοηλεκτρικό. Εάν όχι, επικοινωνήστε με την Εξυπηρέτηση Πελατών της Otto Wilde Grillers
	Το κουμπί λειτουργίας δεν βρίσκεται στην καθορισμένη θέση ανάφλεξης.	Γυρίστε το κουμπί λειτουργίας στη θέση ανάφλεξης () και πιέστε προς τα κάτω για ανάφλεξη.
	Η βαλβίδα της φιάλης του υγραερίου δεν είναι ανοιχτή.	Αντικαταστήστε το εξάρτημα ελέγχου πίεσης και ελέγξτε τη σύνδεση για τυχόν διαρροές.
	Ο σωλήνας συμπιέζεται ή κάμπτεται.	Ελέγξτε τη διαδρομή του εύκαμπτου σωλήνα.
	Οι καυστήρες δεν φαίνεται να λαμβάνουν αέριο.	Πρώτα ελέγξτε εάν το αέριο εισέρχεται μέσα από τους καυστήρες περιστρέφοντας τα κουμπιά λειτουργίας στη θέση της μεγάλης φλόγας και πιέζοντας προς τα κάτω χωρίς τη χρήση του πιεζοηλεκτρικού αναφλεκτήρα. Εάν δεν ακούτε ροή αερίου, χαλαρώστε τον ρυθμιστή του σωλήνα στη συσκευή και ελέγξτε εάν η σύνδεση είναι φραγμένη. Εάν μπορείτε να ακούσετε το αέριο, η συσκευή και η σύνδεση αερίου πιθανότατα χρειάζονται καλό καθαρισμό.
Ο καυστήρας σβήνει κατά τη λειτουργία	Το φαγητό έρχεται σε επαφή με το σύστημα ασφαλείας	Τοποθετήστε το φαγητό που θέλετε να ψήσετε στη σχάρα με τέτοιο τρόπο ώστε να μην έχει καμία επαφή με το σύστημα ασφαλείας. Στη συνέχεια, μπορείτε να ενεργοποιήσετε ξανά τον καυστήρα.
Ο καυστήρας λειτουργεί, ωστόσο, η απόδοσή του είναι πολύ μειωμένη	Βρώμικος αγωγός αερίου ή σπασμένη κεραμική πλάκα καυστήρα.	Επικοινωνήστε μαζί μας για να επιδιορθωθεί η συσκευή σας από το Otto Wilde Grillers.
Το σύστημα ρύθμισης ύψους είναι πολύ σφιχτό	Η αντίσταση ρύθμισης ύψους (στο πίσω μέρος της σχάρας) έχει ρυθμιστεί πολύ σφιχτά.	Ρυθμίστε τη δύναμη αντίστασης με το μοχλό που βρίσκεται στο πίσω μέρος της σχάρας αριστερόστροφα.
Η σχάρα πέφτει και δεν παραμένει στην επιθυμητή θέση	Η αντίσταση ρύθμισης ύψους (στο πίσω μέρος της σχάρας) έχει ρυθμιστεί πολύ σφιχτά.	Ρυθμίστε δεξιόστροφα τη δύναμη αντίστασης με το μοχλό φρένων που βρίσκεται στο πίσω μέρος της σχάρας.
Ο καυστήρας δεν μπορεί να σηκωθεί από την βάση του.	Οι πύροι δεν είναι ανοικτοί.	Ανοίξτε τους πύρους στο πίσω μέρος της συσκευής.
	Ο καυστήρας δεν έχει μπει στην σωστά στη θέση του.	Με το χέρι σας, πιέστε τον καυστήρα 1.5 - 2 εκατοστά προς τα πίσω. Προσεκτικά κουνήστε τον καυστήρα μπροστά και πίσω. Αν χρειαστεί πιέστε λίγο τις δυο πλευρές της βάσης για να μπορείτε να σηκώσετε τον καυστήρα.

ΤΕΛΕΥΤΑΙΟ ΚΑΙ ΚΑΛΥΤΕΡΟ

ΕΓΓΥΗΣΗ ΚΑΙ ΑΠΟΠΟΙΗΣΗ

Το O.F.B. έχει σχεδιαστεί αποκλειστικά για εξωτερική χρήση και πρέπει να χρησιμοποιείται μόνο για τον σκοπό.!

ΣΗΜΕΙΩΣΗ: Αυτό το προϊόν έχει υποβληθεί σε δοκιμές ασφαλείας και έχει σχεδιαστεί μόνο για χρήση σε μια συγκεκριμένη χώρα.

Πληροφορίες με τον κωδικό χώρας μπορείτε να βρείτε στο πίσω μέρος της συσκευής και στην εξωτερική συσκευασία.!

ΣΗΜΕΙΩΣΗ: Τυχόν τροποποιήσεις ή αλλαγές σε αυτήν τη συσκευή ψησίματος θα ακυρώσουν την εγγύηση. Για το λόγο αυτό, μην πραγματοποιήσετε τροποποιήσεις στη συσκευή.

Παρότι το O.F.B έχει κατασκευαστεί με υλικά εύκολου καθαρισμού η συσσώρευση λιπαρών καταλοίπων στη σχάρα και στο εσωτερικό του θαλάμου καύσης είναι αναπόφευκτη μακροπρόθεσμα. Αυτό δεν μπορεί να αποτελέσει αιτία καταγγελίας.

Καθώς ο μπροστινός πίνακας έρχεται σε επαφή με καπνό καύσης και υψηλές θερμοκρασίες, ο αποχρωματισμός σε αυτήν την περιοχή είναι αναπόφευκτος και δεν αποτελεί αιτία για παράπονο.

Αυτά τα μέρη είναι εξαρτήματα που μεταφέρουν ή καίνε αέριο. Για πληροφορίες σχετικά με τα γνήσια ανταλλακτικά της Otto Wilde Grillers, επικοινωνήστε με το τμήμα εξυπηρέτησης πελατών της Otto Wilde Grillers GmbH.

! ΠΡΟΕΙΔΟΠΟΙΗΣΗ: Μην επιχειρήσετε ποτέ να επισκευάσετε μόνοι σας εξαρτήματα. Εάν δεν τηρηθεί αυτή η προειδοποίηση, οι ενέργειες μπορεί να οδηγήσουν σε πυρκαγιά ή έκρηξη. Αυτό μπορεί να προκαλέσει σοβαρό τραυματισμό, θανατηφόρα ατυχήματα και υλικές ζημιές. Για οποιεσδήποτε ερωτήσεις σχετικά με επισκευές, επικοινωνήστε με το τμήμα εξυπηρέτησης πελατών της Otto Wilde Grillers GmbH.



CONTACT US

Otto Wilde Grillers GmbH
Benzenbergstr. 44
40219 Düsseldorf

Service Hotline

+49 (0)211 542 130 30

E-Mail

service@ottowilde.de

Recipes, tips and much more at

www.ottowildegrippers.com



Otto, Alex, Julia and Nils.



ENJOY!

THE OTTO WILDE TEAM

YOUR NOTES:

FOR THE PERFECT STEAK

A large, blank white rectangular area intended for taking notes, positioned below the title text. The area is completely empty and occupies the majority of the page's vertical space.

FLEISCH AIN'T NO FIRLEFANZ.



Otto Wilde Grillers GmbH
Benzenbergstr. 44
40219 Düsseldorf

0211 542 130 30

service@ottowilde.de

www.ottowildegrippers.com

